

Ce document n'est pas contractuel ; pour toute application spécifique, contacter SUNTEC.

La pompe **AM** est destinée à alimenter les brûleurs modulants à fioul domestique. De construction compacte, cette pompe permet d'obtenir une gamme continue de puissance de chauffe, indépendamment de la vitesse de rotation du moteur et de la température du fioul.

COMPATIBILITÉ

- Fioul domestique, HVO, B30 (fioul domestique avec ajout de 30% d'EMAG max, selon la norme DIN SPEC 51603-6), kérosène.
- Raccordement monotube ou bitube.

PRINCIPE DE FONCTIONNEMENT

L'engrenage aspire le fioul du réservoir à travers le filtre de la pompe et alimente une pompe à piston électromagnétique. Le fioul non utilisé est renvoyé vers le retour par un régulateur de pression qui contrôle la pression minimale.

Le mouvement alternatif du plongeur de la pompe à piston, lorsqu'il est excité par la bobine du solénoïde modulant, augmente la pression du fioul. La pression de sortie du fioul dépend linéairement de la tension d'alimentation de la bobine.

Un amortisseur de pulsations intégré stabilise la pression de sortie.

Une prise pour capteur de pression, placée après l'électrovanne de coupure, permet le pilotage de la bobine de la pompe à piston.

Purge et aspiration

La purge de la pompe AM est automatique pour une installation bitube.

Dans le cas d'une installation monotube, comme pour une pompe classique, la purge est réalisée en desserrant le bouchon de prise de pression jusqu'à évacuation complète de l'air.

La capacité d'aspiration de la pompe AM est identique à celle d'une pompe SUNTEC à engrenage traditionnelle.

IDENTIFICATION DES POMPES

(Toutes les combinaisons ne sont pas disponibles. Consulter SUNTEC)



SCHÉMA DE FONCTIONNEMENT



Généralités

Fixation	par pincement du moyeu selon la norme EN 225.
Raccordements	cylindriques selon ISO 228/1
Aspiration et retour	G 1/4 (avec étanchéité directe sur cône).
Sortie gicleur	G 1/8
Prise de pression	G 1/8
Prise vacuomètre	G 1/8
Fonction de la vanne à piston	Réglage de la pression
Filtre	surface ouverte : 6 cm ² taille de la maille : 150 µm
Arbre	Ø 8 mm selon la norme EN 225
Bouchon de dérivation	monté dans l'orifice de retour pour raccordement bitube; à retirer avec une clé Allen de 4 mm pour raccordement monotube.
Température ambiante	0 - 60°C

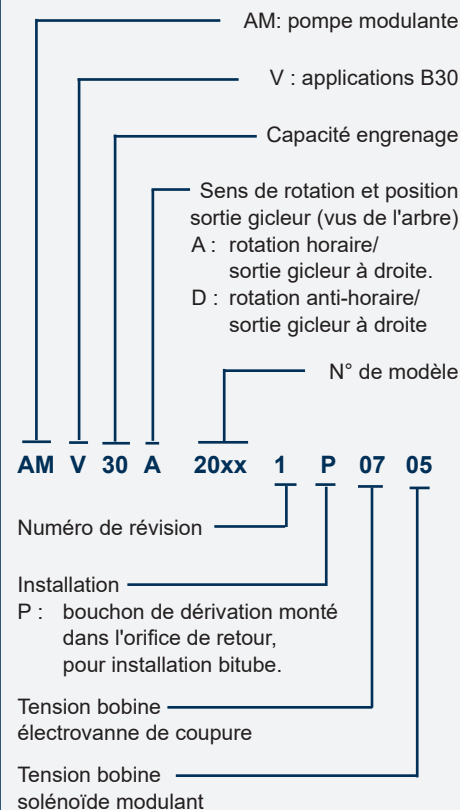
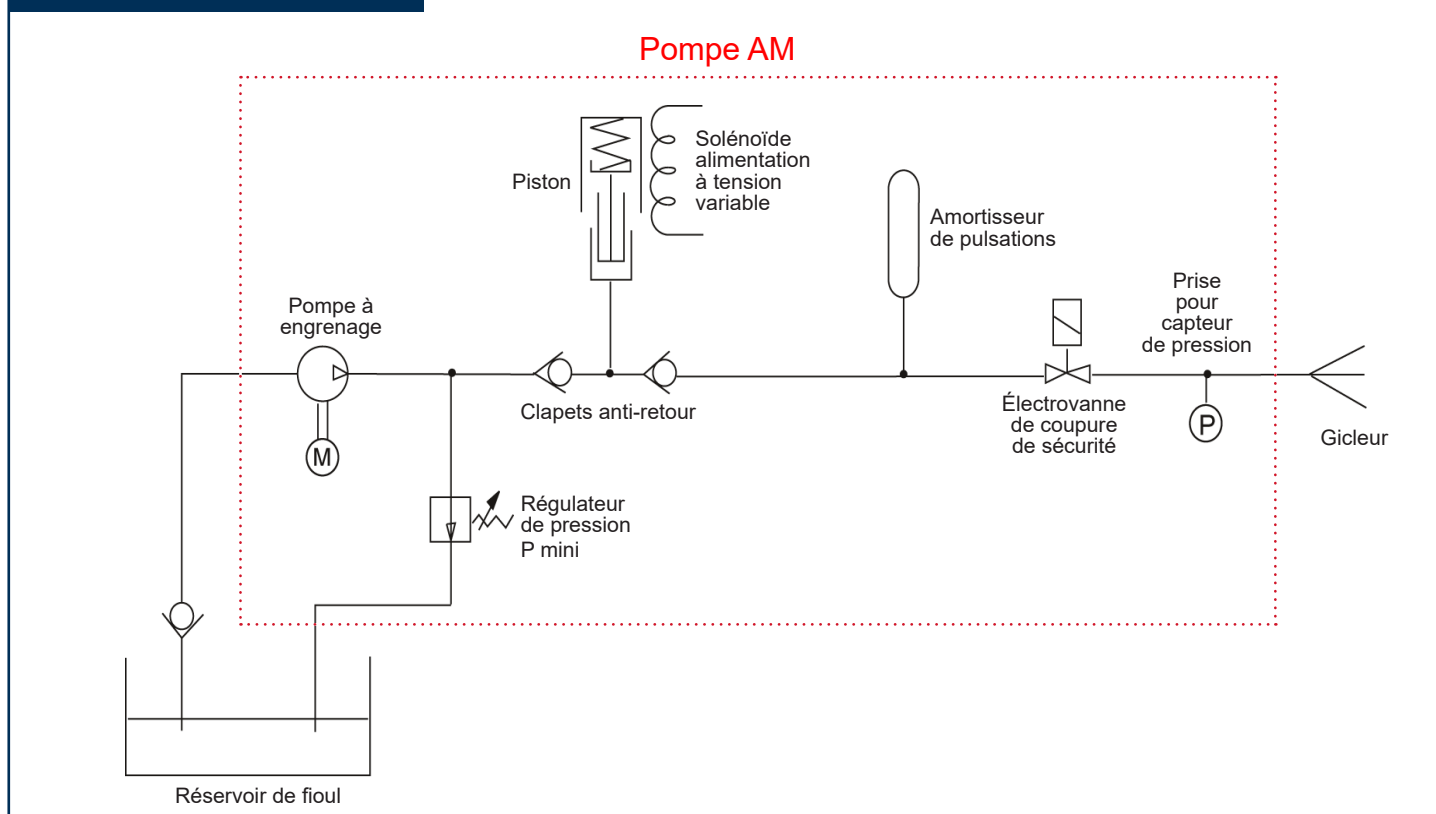
Caractéristiques hydrauliques

Gamme de pression	7 - 25 bars
Gamme de viscosité	2 - 12 mm ² /s (cSt)
Température du fioul	0 - 60°C dans la pompe
Pression d'arrivée	2 bars max.
Pression de retour	2 bars max.
Hauteur d'aspiration	0,45 bars max. de vide pour éviter le dégazage du fioul.
Vitesse de rotation	3600 tr/min max.
Couple (à 45 t/min)	0,09 N.m

Caractéristiques électriques

Électrovanne de coupure

Tension	220 - 240 V ; 50/60 Hz (autre tension, consulter SUNTEC)
Puissance	9 W
Pression maximum	25 bars
Protection	IP54 selon EN60529, pour utilisation avec un connecteur SUNTEC.

Solénoïde modulant

Tension	0 - 230 V ; 50 Hz, redressé mono alternance
Puissance	10 - 45 VA
Pression maximum	25 bars
Connexion	selon DIN 43650-A
Longueur du câble	80 mm

Pression de la pompe selon débit gicleur (pour Pmin = 7 bars)

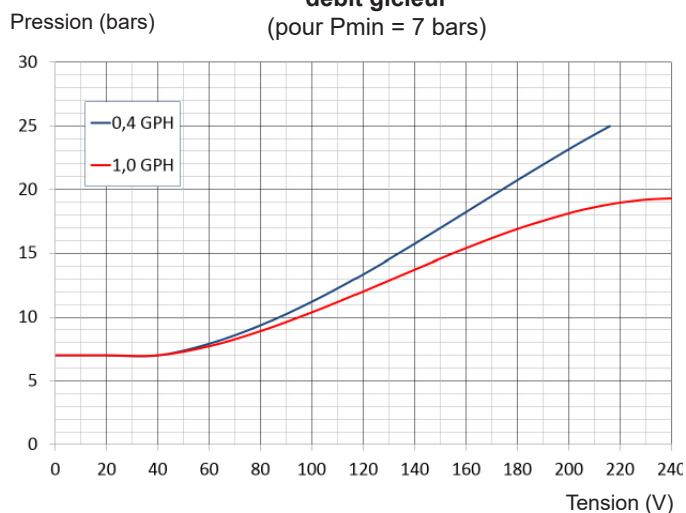

Viscosité = 5 cSt - Vitesse de rotation = 2850 tr/min

Débit de la pompe selon débit gicleur (pour Pmin = 7 bars)

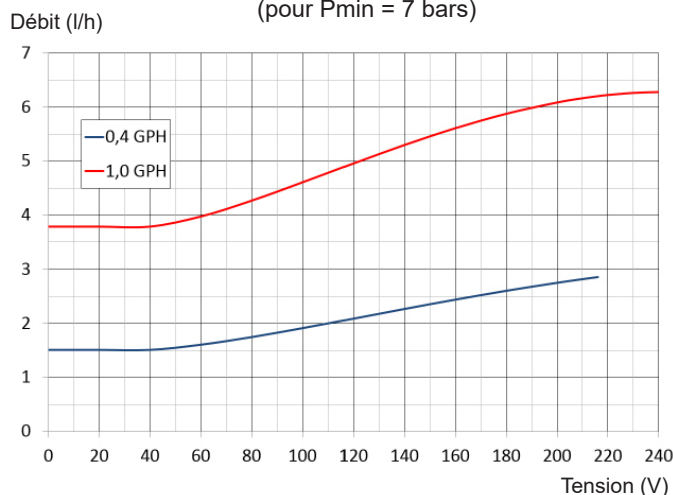

Viscosité = 5 cSt - Vitesse de rotation = 2850 tr/min

DIMENSIONS

Dessins correspondant à rotation et sortie gicleur "A"

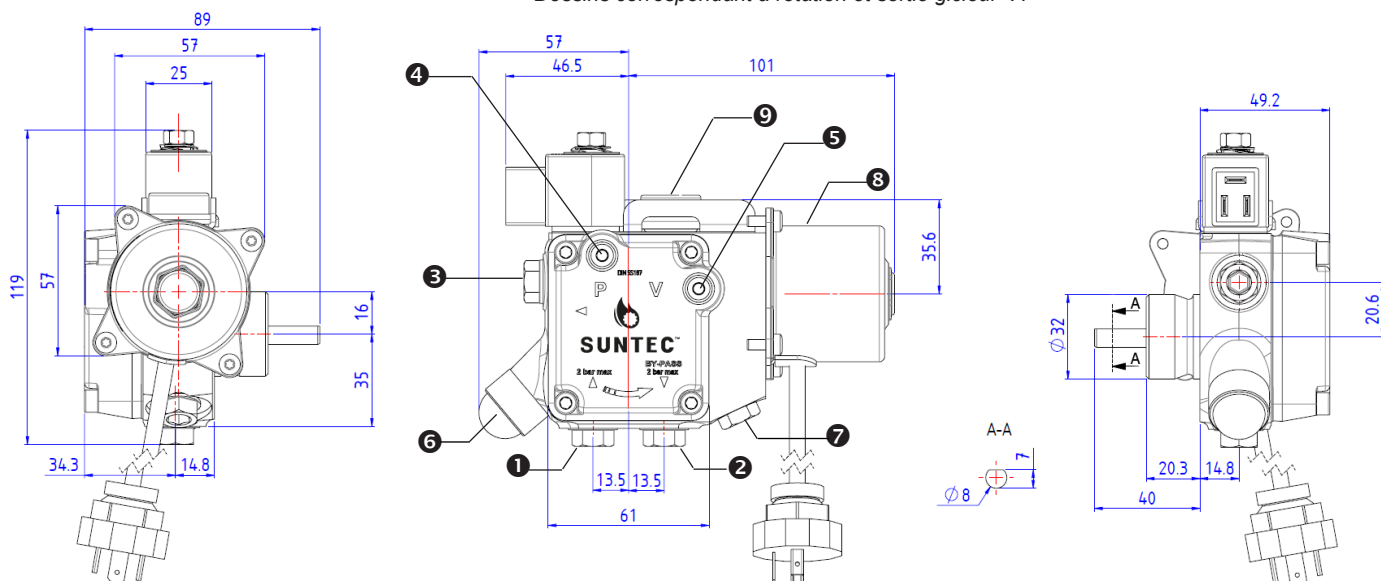

① Aspiration

③ Sortie gicleur

⑤ Prise vacuomètre

⑦ Prise de pression

⑨ Amortisseur de pulsations

② Retour et bouchon de dérivation interne

④ Prise de pression ligne gicleur

⑥ Réglage de la pression (P min)

⑧ Solénoïde à tension variable