

Ceci est une documentation générale ; pour les applications spécifiques non couvertes par ce feuillet, nous consulter.

Conçue à partir de la gamme de pompe TA, la pompe TAR de SUNTEC est spécialement conçue pour le chauffage utilisant du fioul maritime (comme définit dans la norme ISO 8217). La pompe TAR offre une résistance supérieure à l'usure et une durée de vie de la pompe améliorée pour les applications avec des fiouls abrasifs.

### COMPATIBILITÉ

- Combustible résiduel marin (RMG), fioul lourd et moyen.
- L'utilisation de combustible distillé marin est possible pour certaines applications.
- Raccordement monotube ou bitube.

### PRINCIPE DE FONCTIONNEMENT

L'engrenage aspire le fioul du réservoir et le transfère au piston qui assure la régulation de la pression pour la ligne gicleur.

Le fioul non utilisé par le gicleur est renvoyé, dans une installation bitube, vers le retour, par le régulateur de pression. Dans le cas d'une installation monotube, ce fioul en excès est renvoyé directement à l'engrenage au niveau de l'aspiration.

### Purge

L'air doit être purgé en dévissant le bouchon de la prise de pression.

### Note

Toutes les pompes TAR sont livrées pour une utilisation bitube (bouchon de dérivation monté dans la prise vacuomètre).

Pour une utilisation monotube, le bouchon de dérivation devra être retiré et l'orifice de retour obturé par un bouchon métallique et une rondelle d'étanchéité.

### DISPOSITIF POUR PRÉCHAUFFAGE

Afin d'éviter toute détérioration de la pompe et de l'accouplement, la pompe TA ne doit pas démarrer à froid, avec du fioul de viscosité trop élevée. Pour cette raison, le corps de la pompe comporte un logement destiné à recevoir un réchauffeur électrique. Ce logement a été conçu de telle sorte que le réchauffeur transmette le maximum de chaleur au fioul contenu dans la pompe, en évitant tout contact direct entre le réchauffeur et le fioul.

Le réchauffeur doit être mis sous tension avant le démarrage de la pompe. Lorsque la température de démarrage est atteinte, il peut être arrêté ou maintenu sous tension, assurant alors pendant les arrêts du brûleur une viscosité acceptable en permanence. Le circuit de gavage, la tuyauterie, les filtres doivent être chauffés séparément.

## IDENTIFICATION DES POMPES

(Toutes les combinaisons ne sont pas disponibles. Consulter Suntec)

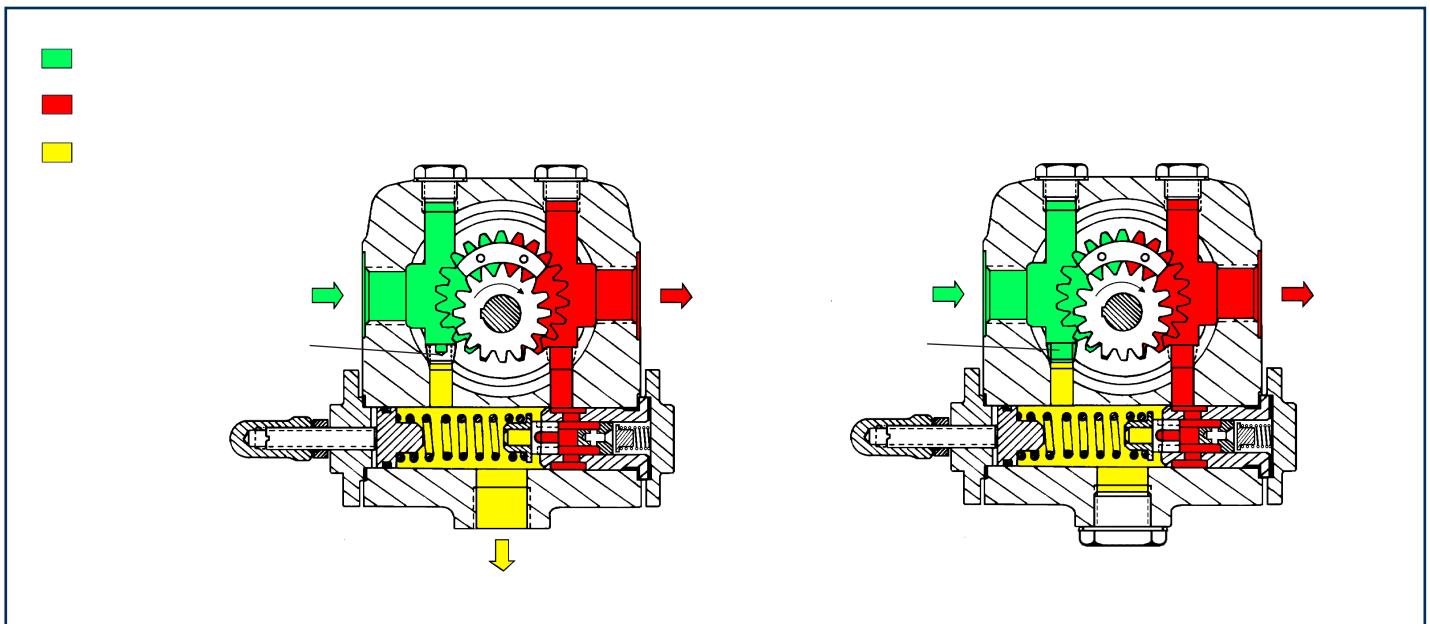
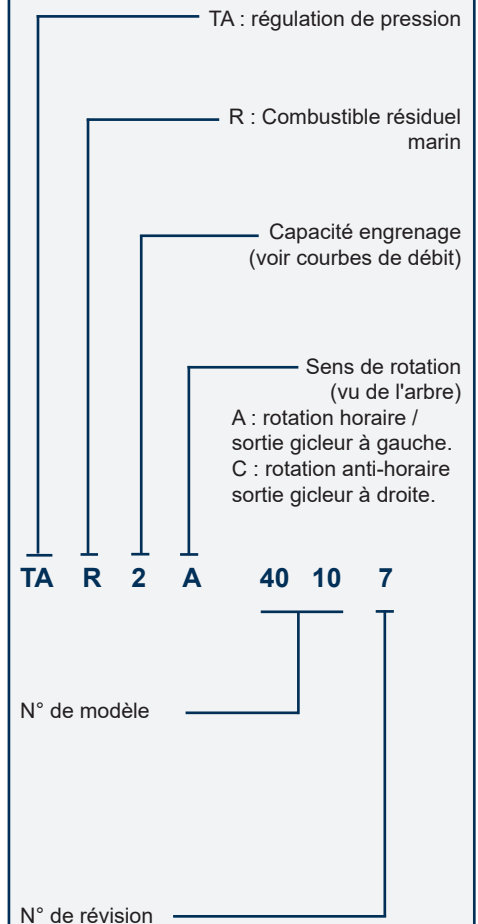

# CHARACTÉRISTIQUES TECHNIQUES

## Généralités

Fixation	par bride		
Raccordements	Cylindriques (selon ISO 228/1)		
Aspiration et retour	G 1/2		
Sortie ligne gicleur	G 1/2		
Prise de pression	G 1/4		
Prise vacuomètre	G 1/4		
Arbre	Ø 12 mm		
Bouchon de dérivation	monté dans la prise vacuomètre pour installation bitube ; à démonter avec une clé Allen de 3/16" pour raccordement monotube.		
Poids	5,4 kg (TAR2)	-	5,7 kg (TAR3)
	6 kg (TAR4)	-	6,4 kg (TAR5)

## Caractéristiques hydrauliques

Gammes de pression*	@ 2 cSt	@ 5 cSt	@20cst
TAR 2/3/4:	7 - 20 bars	7 - 40 bars	7 - 40 bars
TAR 5:	7 - 17 bars	7 - 30 bars	7 - 30 bars

\*gamme de pression optionnelle = 2-7 bars - contacter SUNTEC.

Pression de livraison

setting	30 bars
Operating viscosity	1,25 - 75 mm <sup>2</sup> /s (cSt)
<i>(pour une viscosité plus basse que 2 cSt, la pression maximale doit être réduite à 20 bars pour les TAR2/3/4 et 17 bars pour la TAR5).</i>	

Température du fioul	0 - 150°C dans la pompe
Pression d'arrivée	fioul domestique : 0,45 bars max. de vide pour éviter le dégazage du fioul. fioul lourd : 5 bars max.
Pression de retour	5 bars max.
Vitesse de rotation	3600 t/mn max.
Couple (à 40 t/mn)	0,3 N.m

## Choix du réchauffeur

Cartouche	Ø 12 mm
Raccord	selon EN 50262
Puissance	80-100 W

## Débit de la pompe

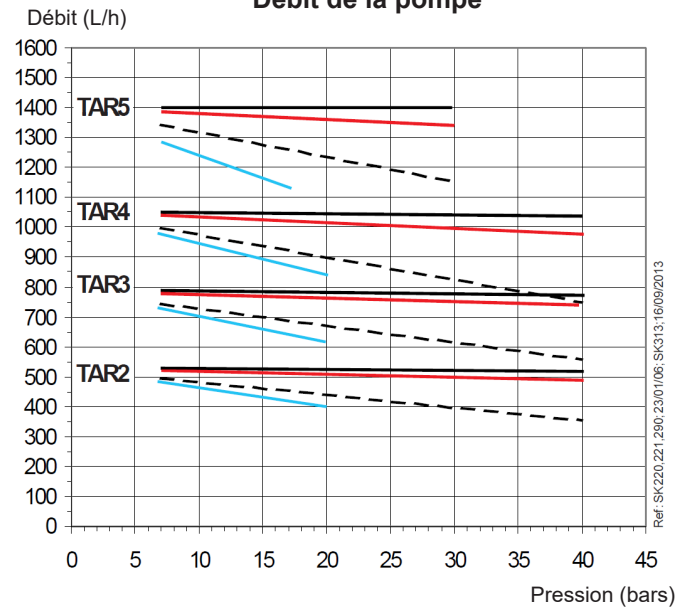

Viscosité = ——— 75 cSt    - - - - - 5 cSt  
 ——— 20 cSt    ——— 2 cSt  
 Vitesse de rotation = 2850 t/mn

Ces courbes donnent des valeurs correspondant à des pompes neuves, sans usure.

## Puissance absorbée

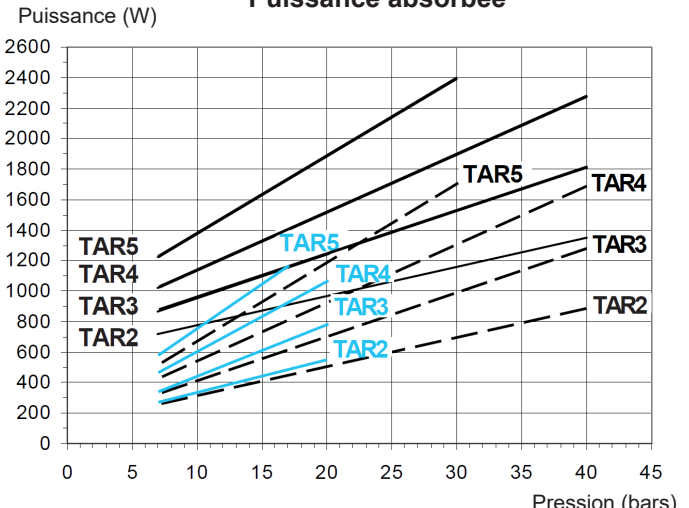

Viscosité = ——— 75 cSt    - - - - - 5 cSt  
 ——— 20 cSt    ——— 2 cSt  
 Vitesse de rotation = 2850 t/mn

Ces courbes donnent des valeurs correspondant à des pompes neuves, sans usure.

## DIMENSIONS DES POMPES

Dessins correspondant à pompe de rotation "C" et numéro de série <sup>3</sup> 500 000.  
 Pour rotation "A" inverser toutes les connexions.

